

BÀI TẬP LỚN VẼ KỸ THUẬT 1

Bài tập lớn Vẽ kỹ thuật 1 có hai phần:

Phần 1: Vẽ giao của hai đa diện và xét thấy khuất toàn Hình

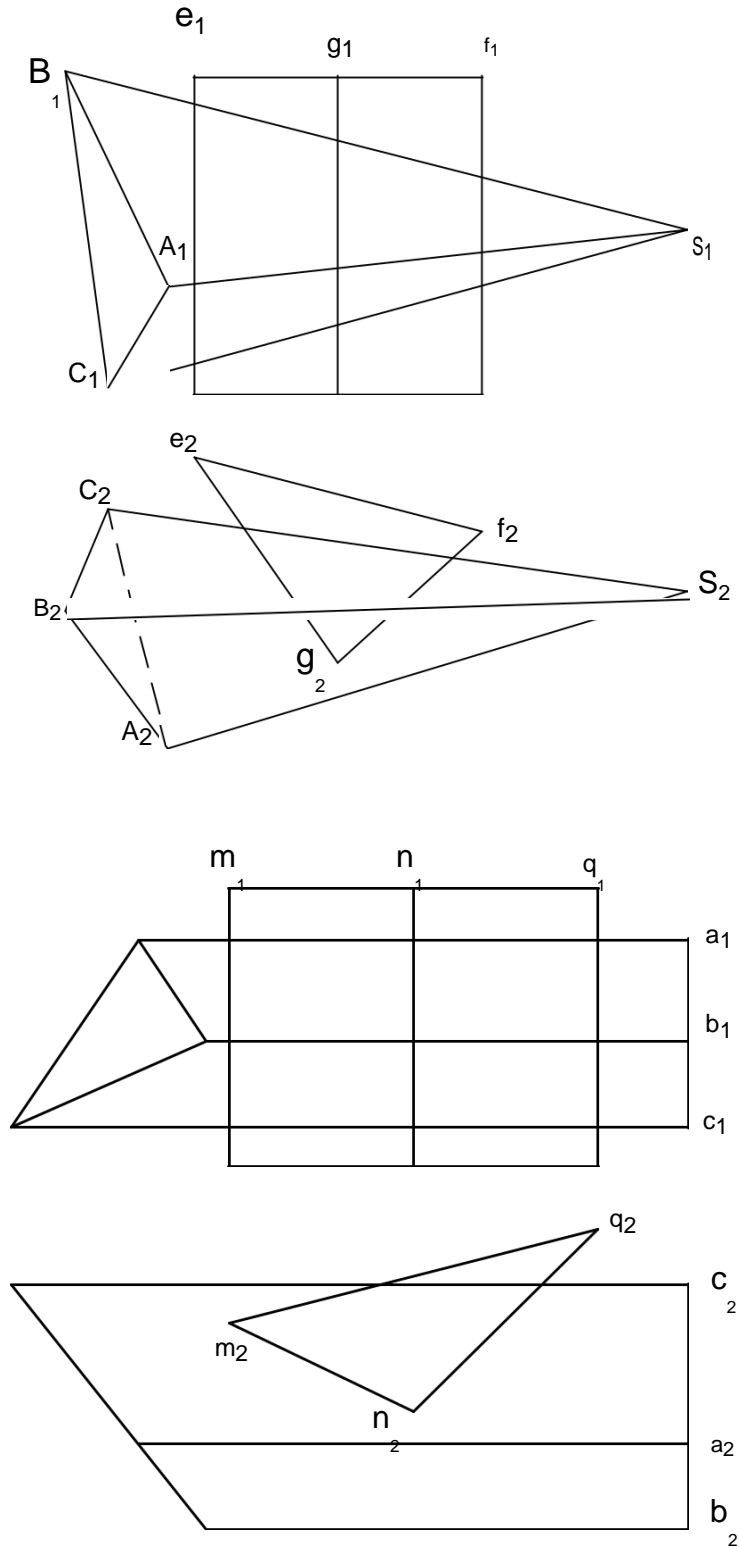

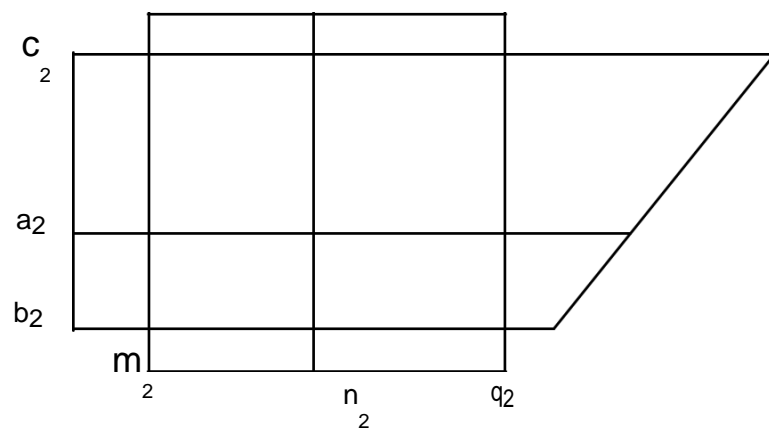
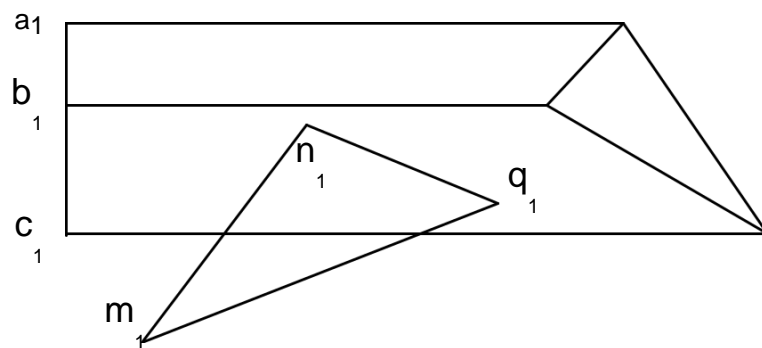
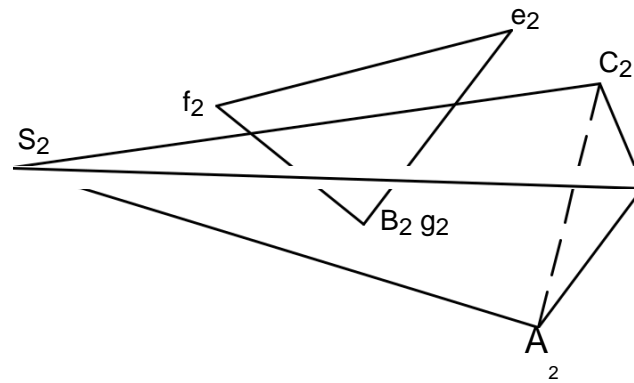
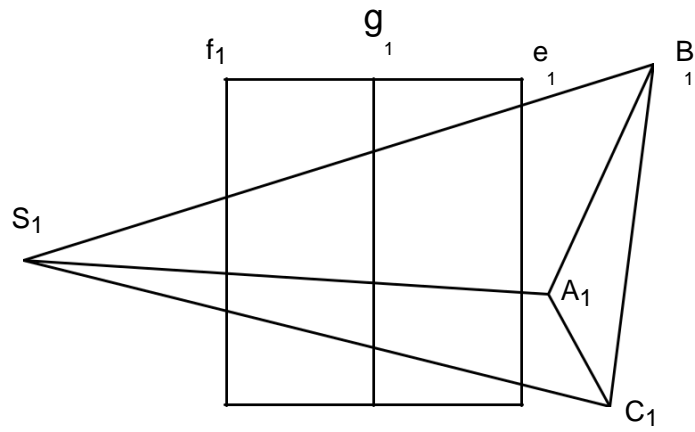

Đề 2

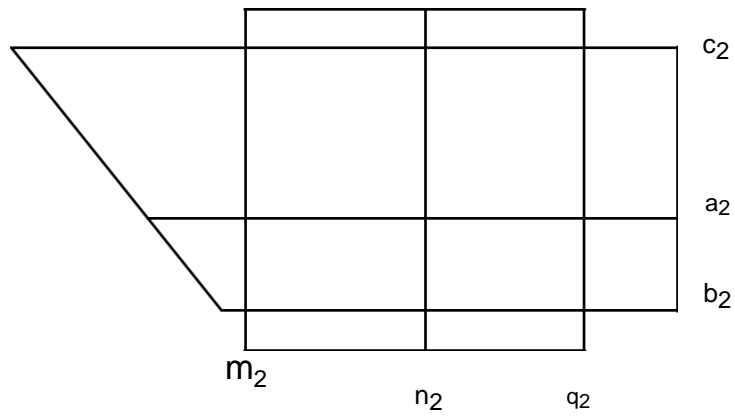
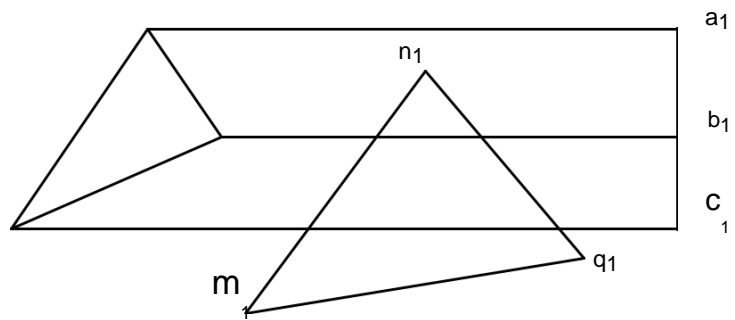
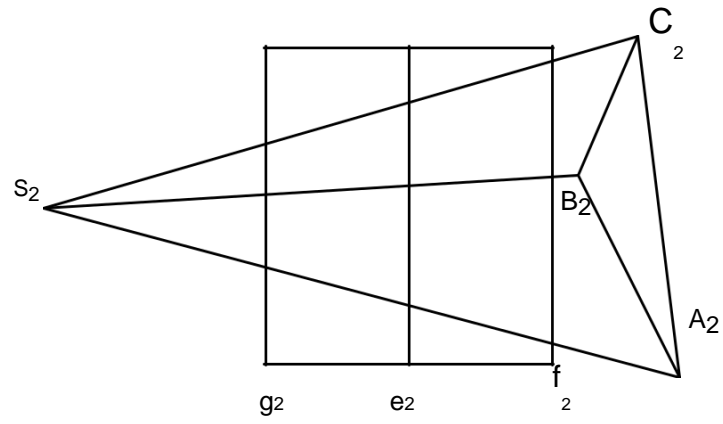
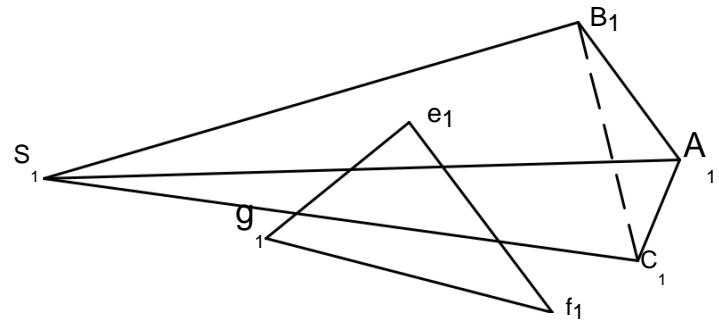

Đề 3

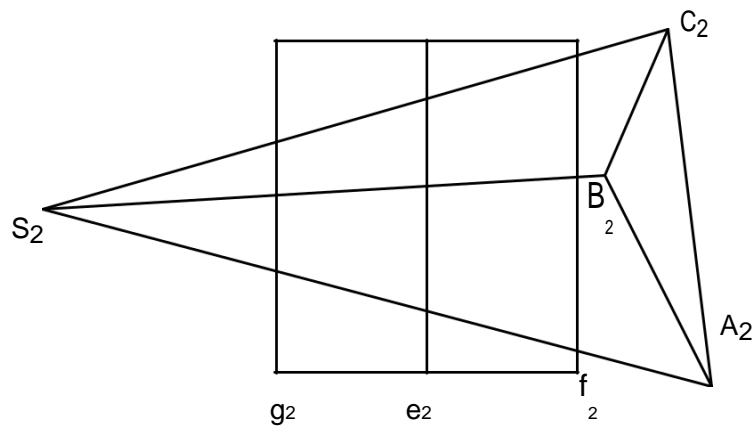
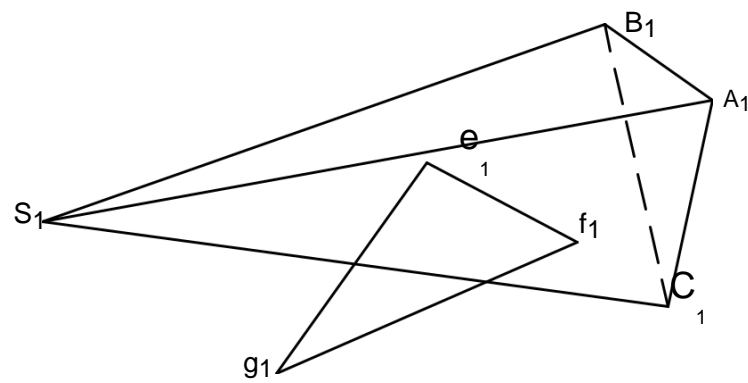
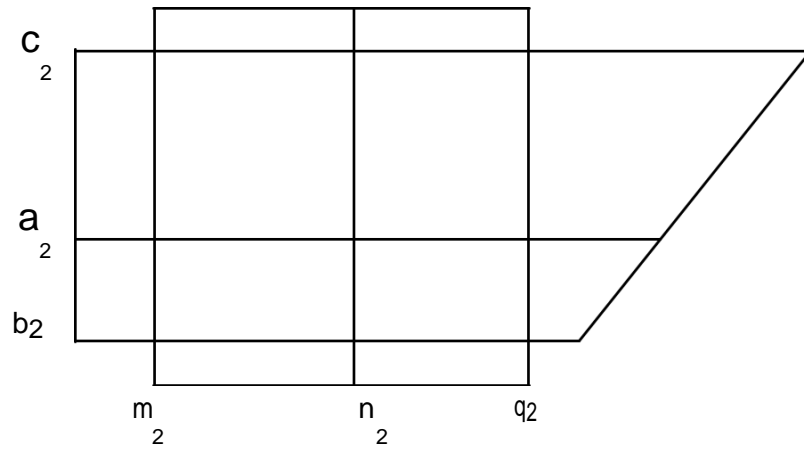
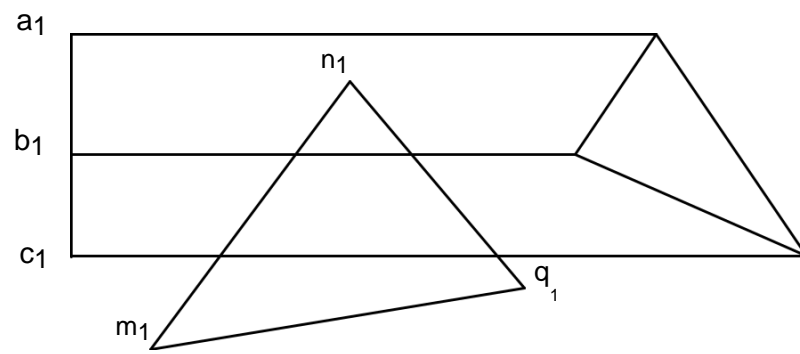

Đề 4

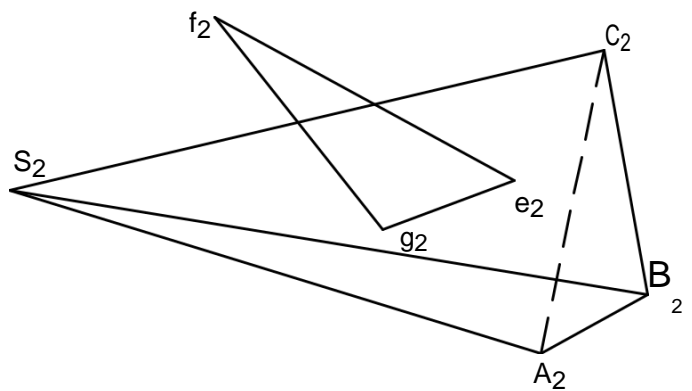
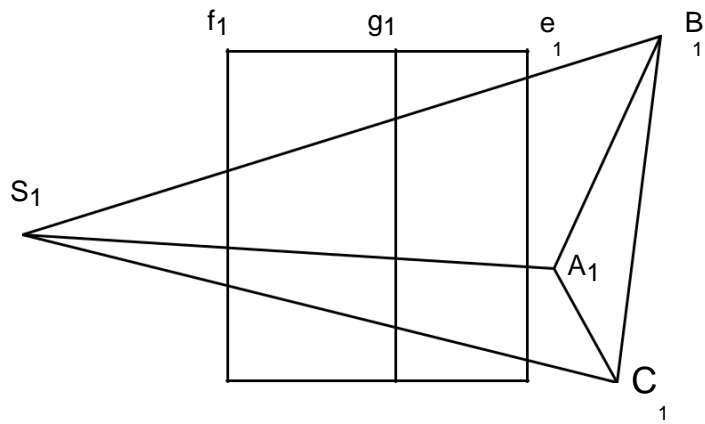
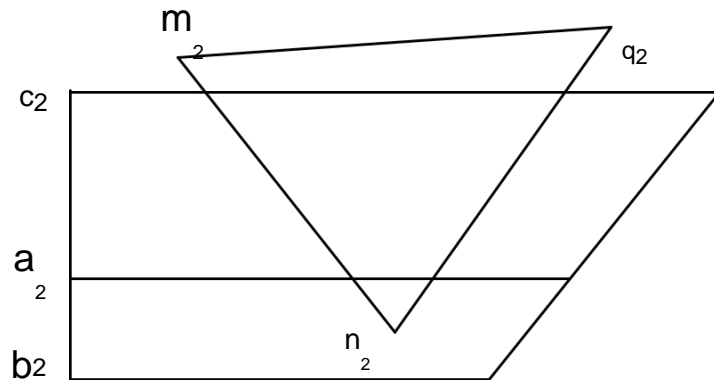
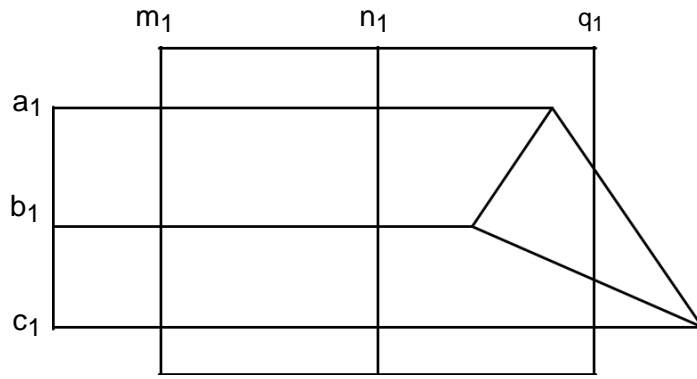

Đề 5

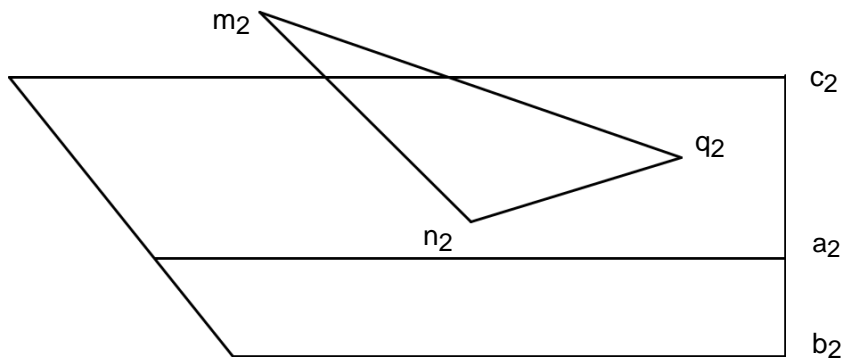
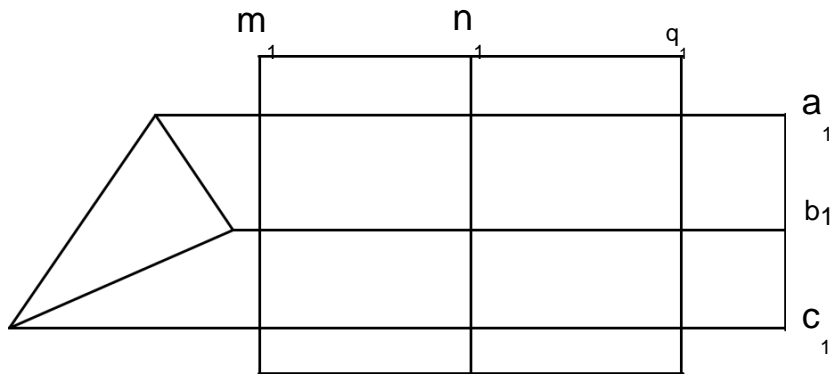
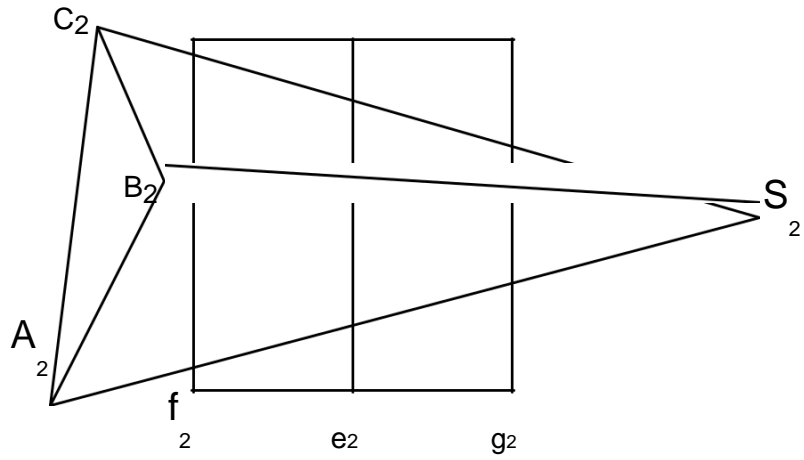
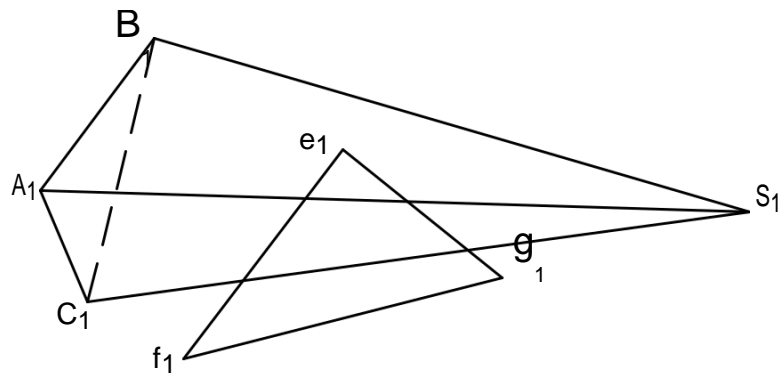

Đề 6

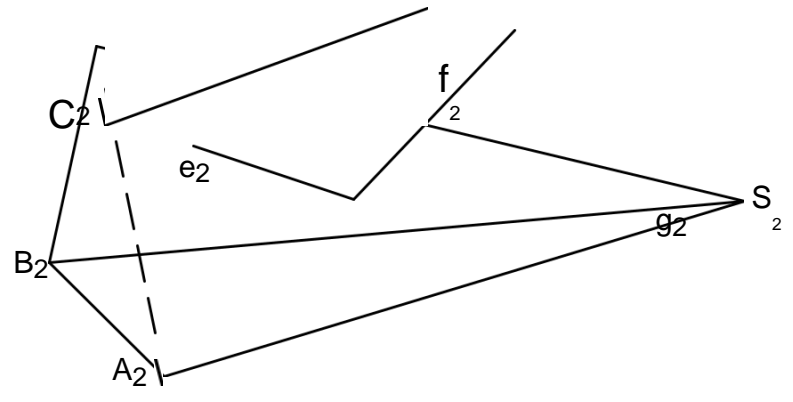
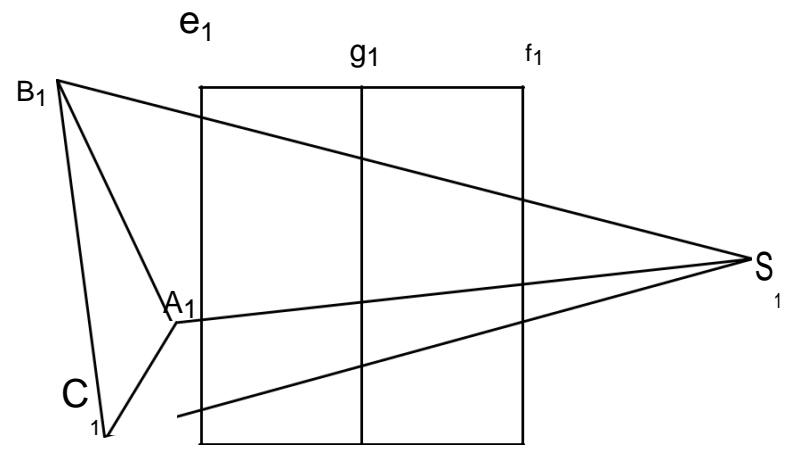
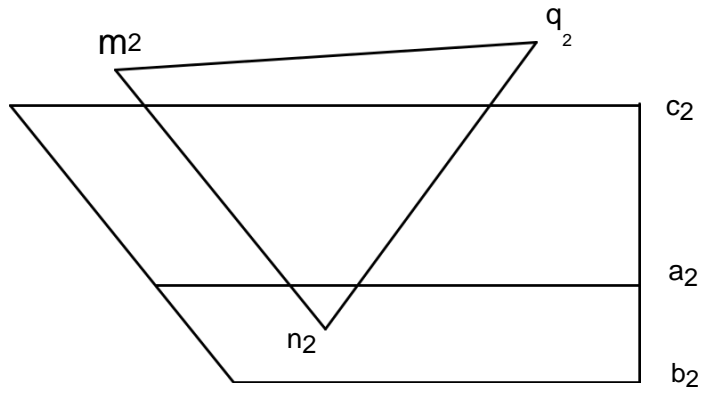
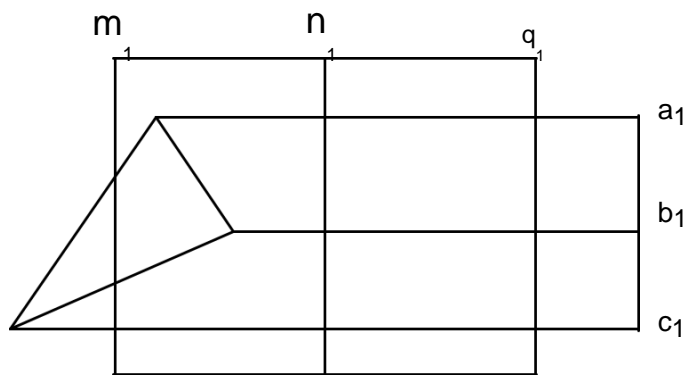

Đề 7

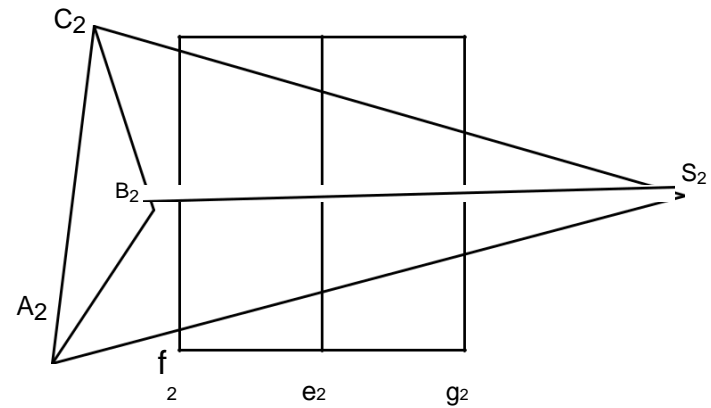
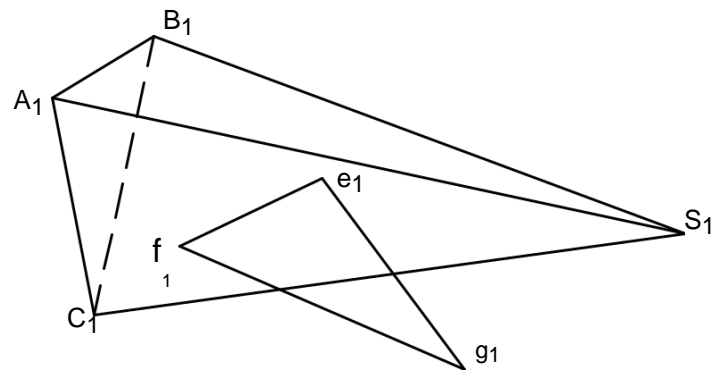
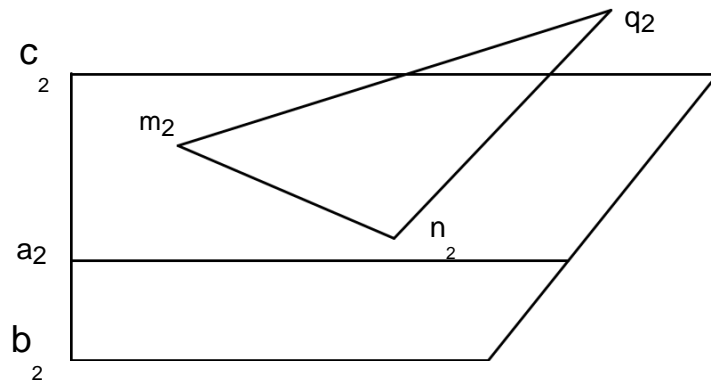
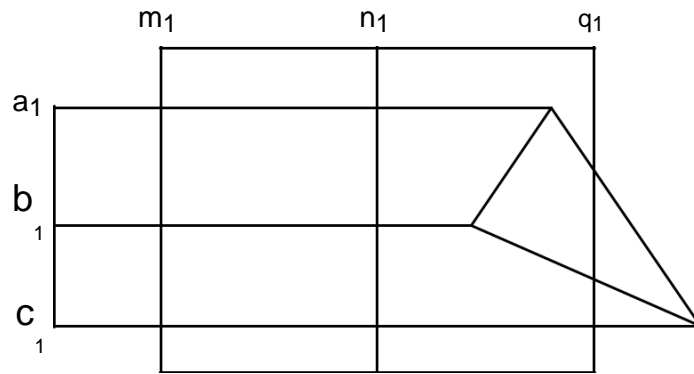

Đề 8

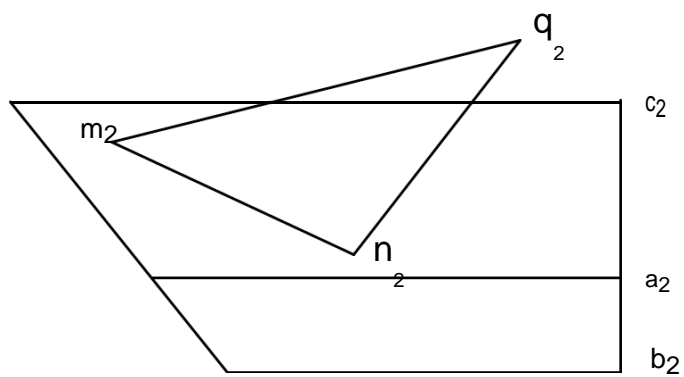
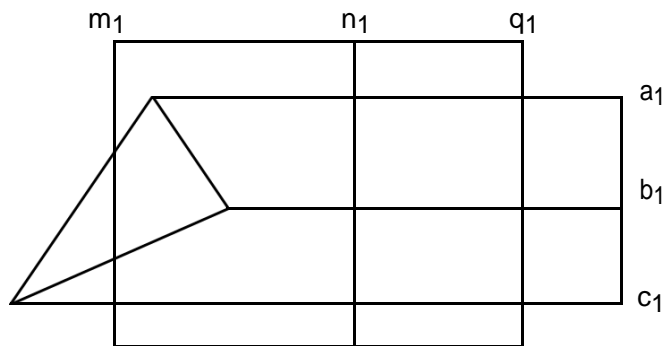
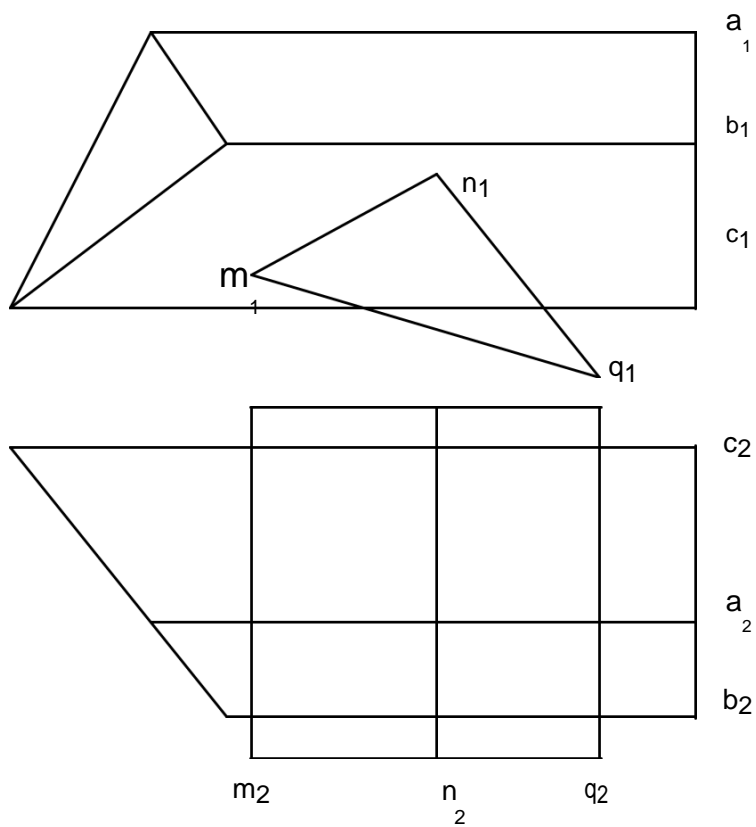

Đề 9

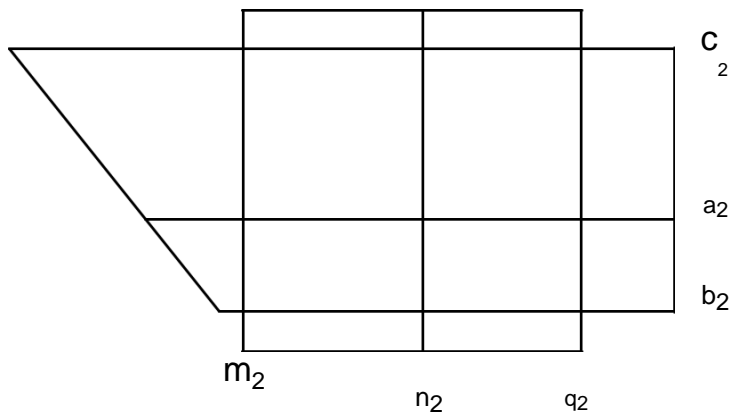
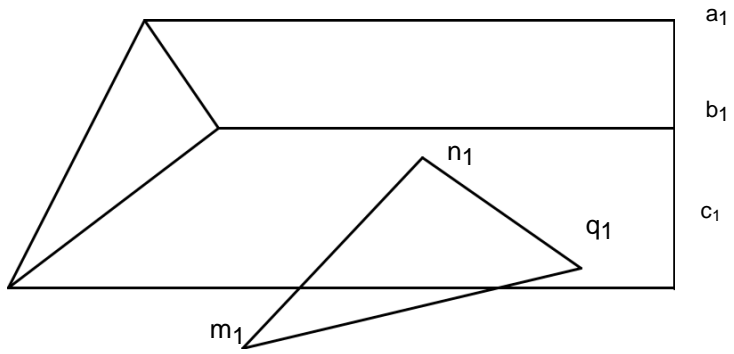
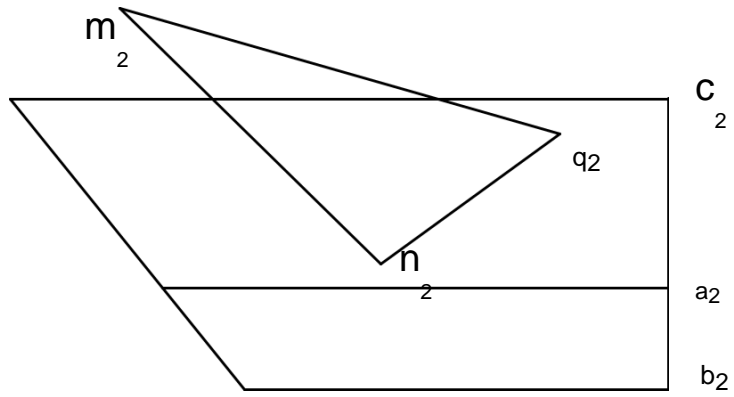
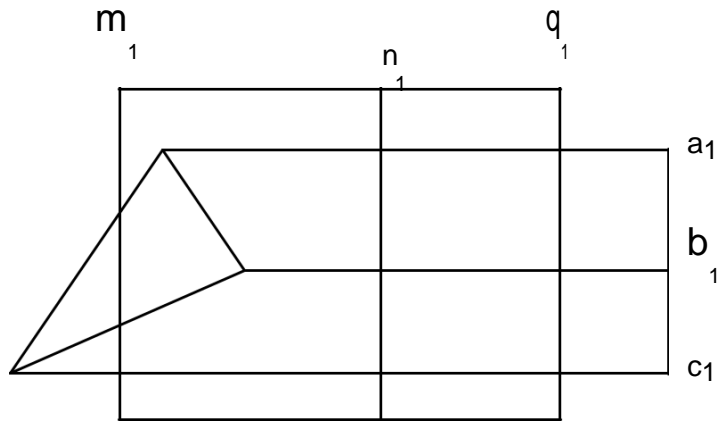

HƯỚNG DẪN LÀM PHẦN 1

1. Trong phần này có 10 đề. Mỗi đề gồm có hai bài toán
2. Bài tập trình bày trên khổ giấy A4 (297;210). Hai hình làm trên hai tờ.
3. Sử dụng nét vẽ trong mỗi câu như sau:
 - a. Đường dóng, các yếu tố phụ trợ vẽ bằng nét liền mảnh có bề dày nét bằng $b/3$
 - b. Các giao tuyến thấy vẽ bằng nét liền đậm, nếu khuất thì vẽ bằng nét đứt (bề dày nét đứt cũng chọn là $b/3$)
4. Các Hình vẽ phải được trình bày rõ ràng, sạch đẹp, không tẩy xoá. Vẽ các mũi tên chỉ quan hệ dóng. Khổ các chữ và số không được nhỏ hơn 3,5mm.
5. Khung bản vẽ kẻ bằng nét liền đậm cách các mép tờ giấy một khoảng 5mm. Chiều dày b của nét liền đậm nên chọn từ 0,5 đến 0,7mm (riêng cạnh trái của khung bản vẽ kẻ cách mép trái của tờ giấy một khoảng 25mm). Tờ bìa được trình bày như Hình dưới. Dòng 1 quy định viết bằng chữ lớn, Khổ 10. Dòng 2 viết bằng chữ con, khổ 7. Dòng 3 viết bằng chữ lớn, khổ 20. Dòng 4, 5, 6 viết bằng chữ con khổ 7. Các chữ viết thẳng hoặc nghiêng 75° .

	①
	②
BÀI TẬP LỚN VẼ KỸ THUẬT 1	③
Họ và tên :	④
Lớp :	⑤
Đề số :	⑥

HƯỚNG DẪN LÀM PHẦN 2

1. Trong phần này có 10 đề. Mỗi đề có 03 hình chiếu trục đo, trên đó có ghi đầy đủ các kích thước của hình biểu diễn.

2. Yêu cầu: Sinh viên vẽ ba hình chiếu thẳng góc (Đứng, bằng, cạnh) từ hình chiếu trục đo tương ứng và ghi đầy đủ các kích thước trên các hình chiếu vuông góc.

2. Bài tập trình bày trên khổ giấy A4 (297;210).

3. Sử dụng nét vẽ trong mỗi câu như sau:

Các giao tuyến thấy vẽ bằng nét liền đậm (Nét đậm b), nếu khuất thì vẽ bằng nét đứt (bề dày nét đứt cũng chọn là b/3)

4. Các Hình vẽ phải được trình bày rõ ràng, sạch đẹp, không tẩy xoá.

5. Khung bản vẽ kẻ bằng nét liền đậm cách các mép tờ giấy một khoảng 5mm. Chiều dày b của nét liền đậm nên chọn từ 0,5 đến 0,7mm (riêng cạnh trái của khung bản vẽ kẻ cách mép trái của tờ giấy một khoảng 25mm).

Đề 1

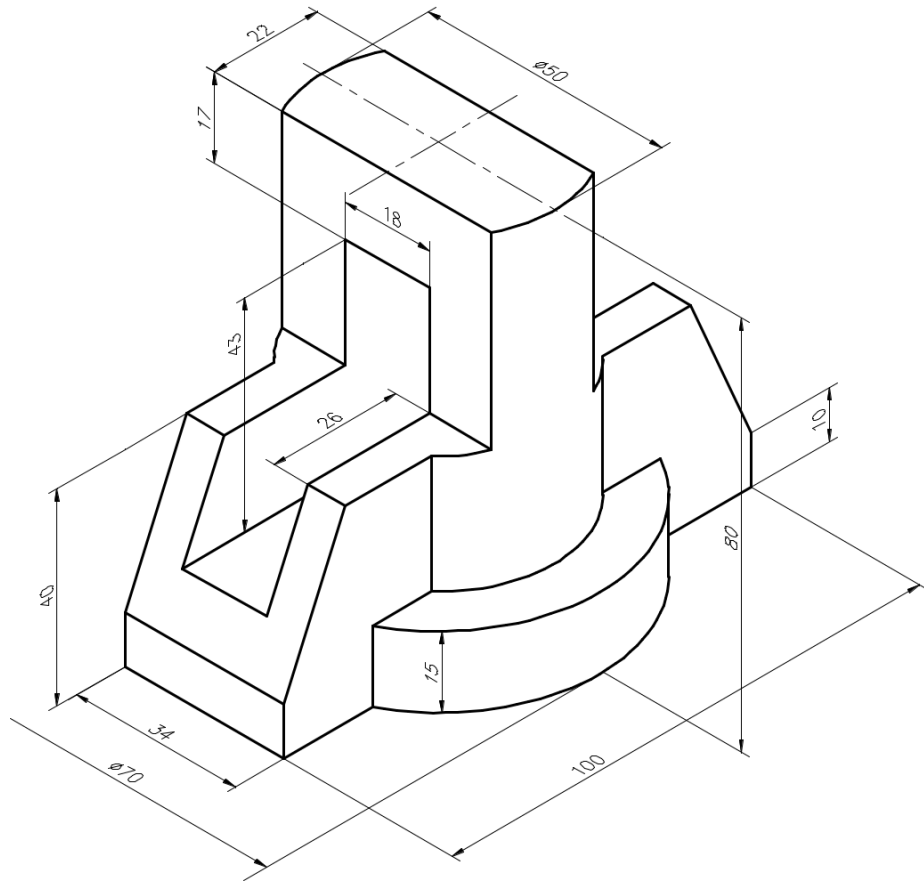
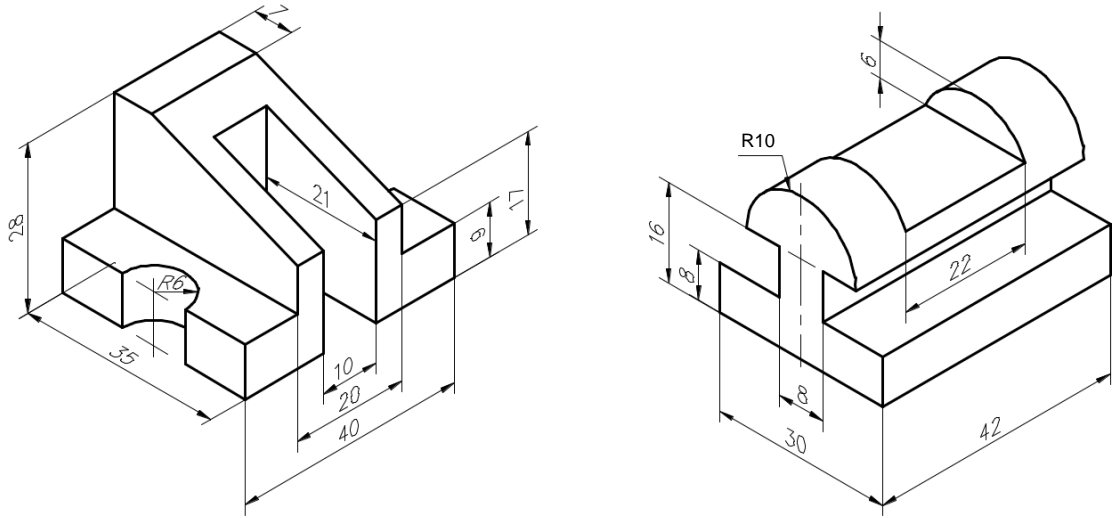

Đề 2

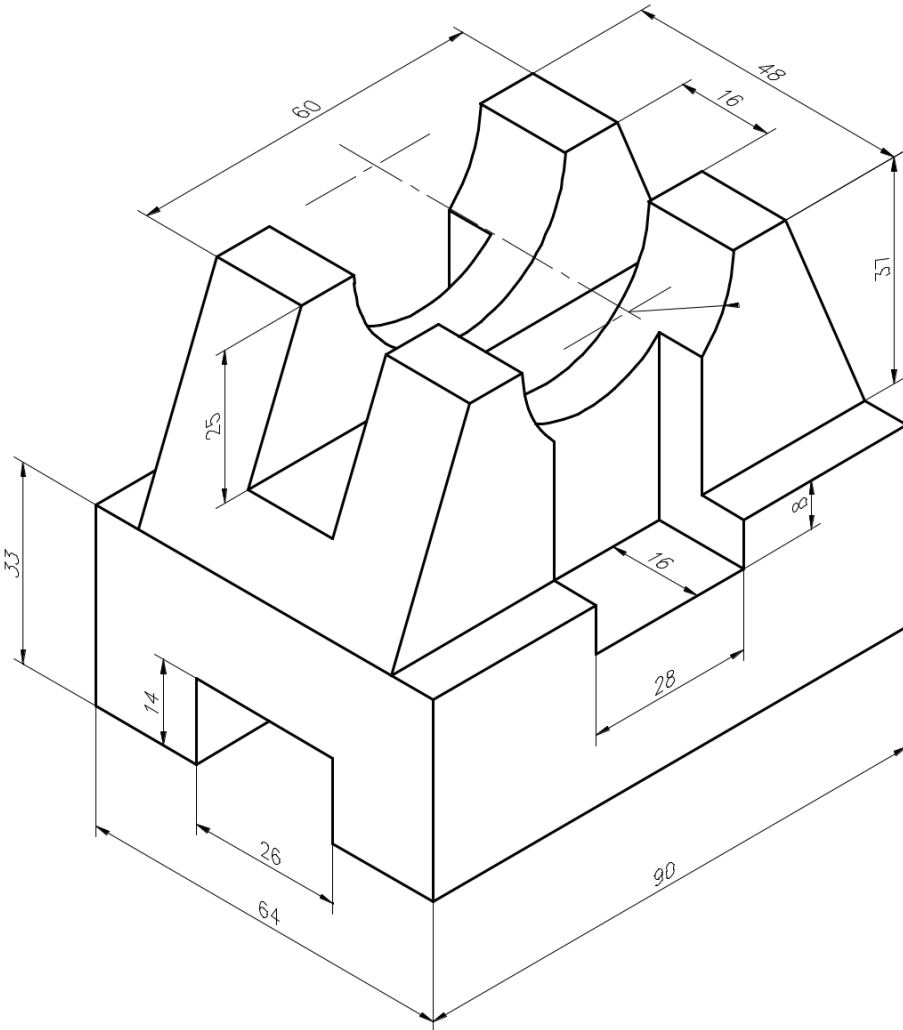
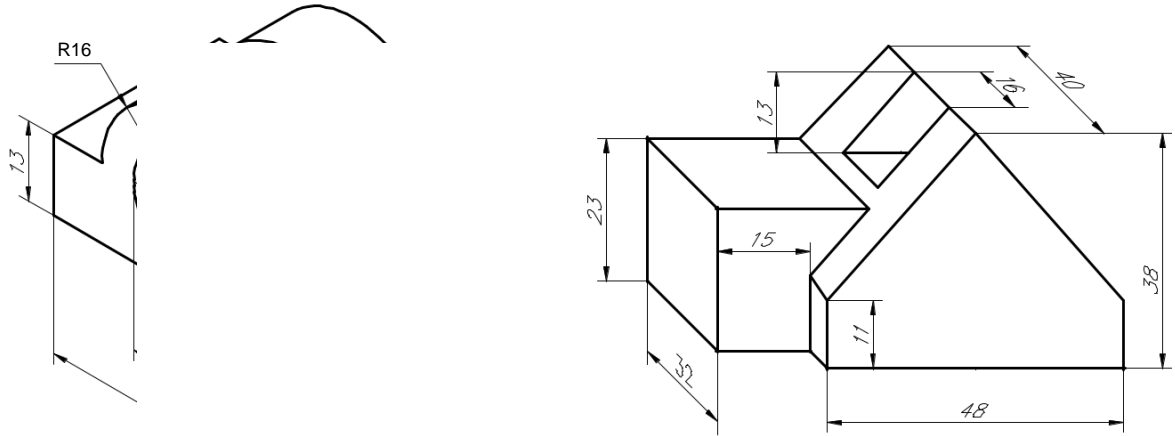

Đề 3

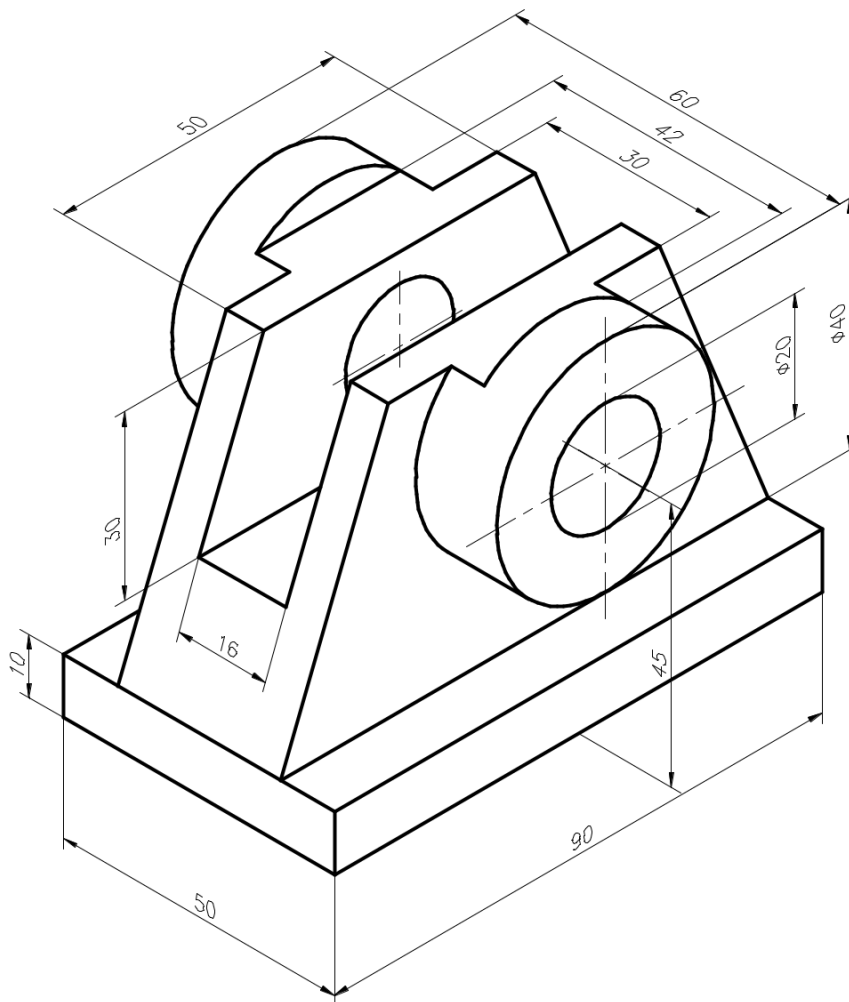
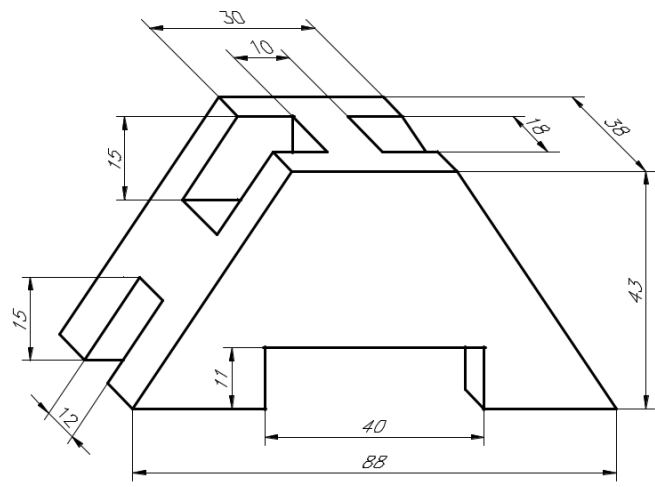
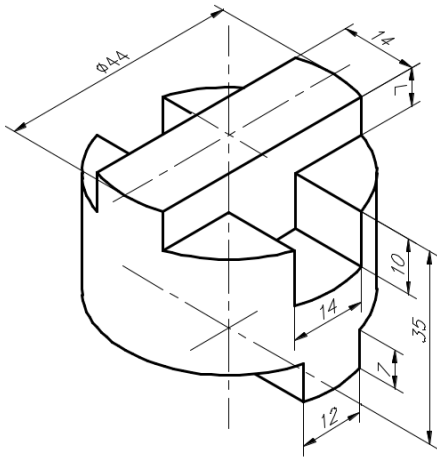

Đề 4

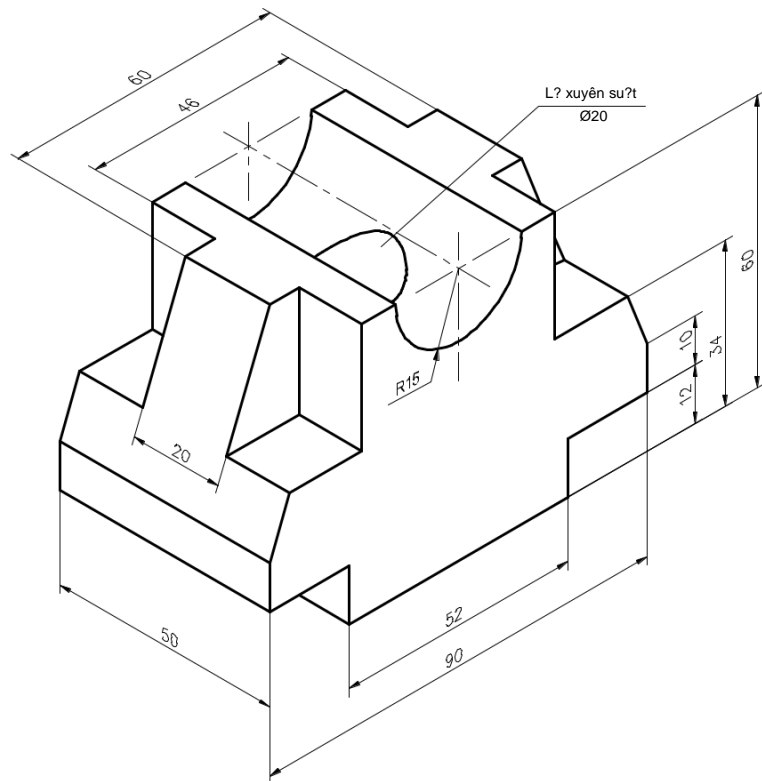
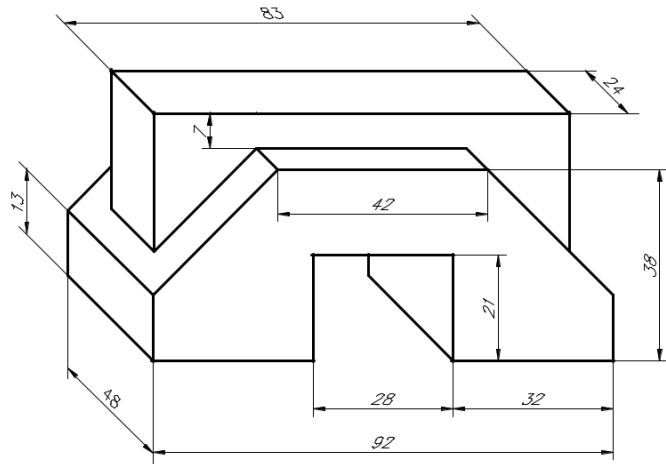
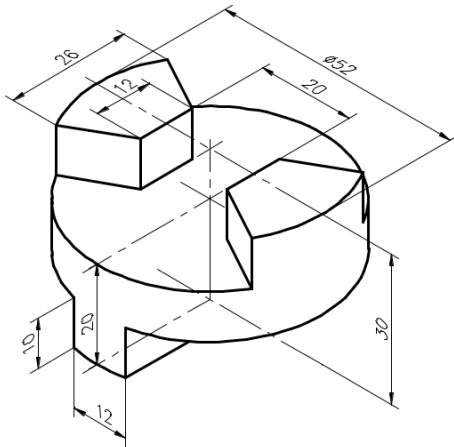

Đề 5

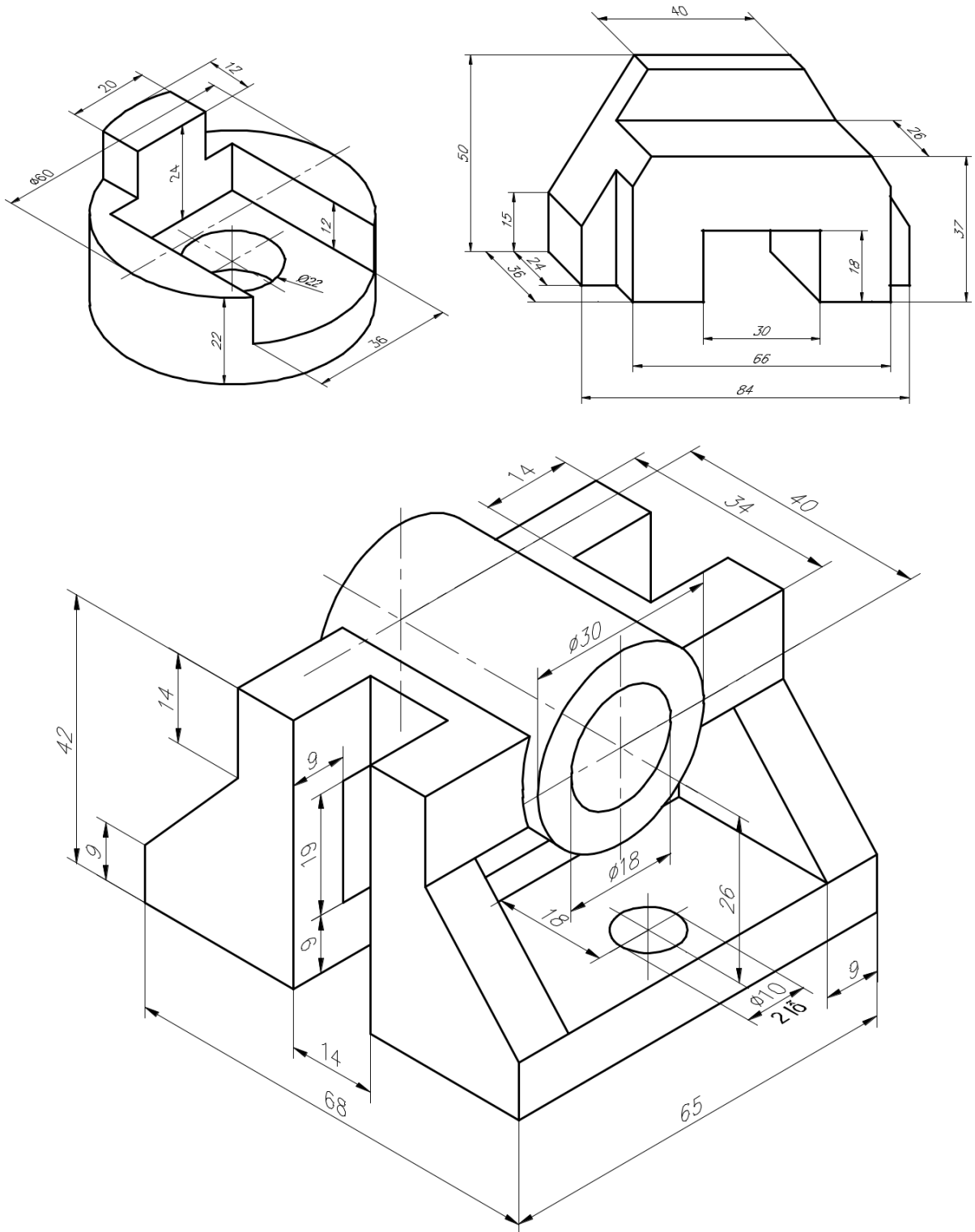

Đề 6

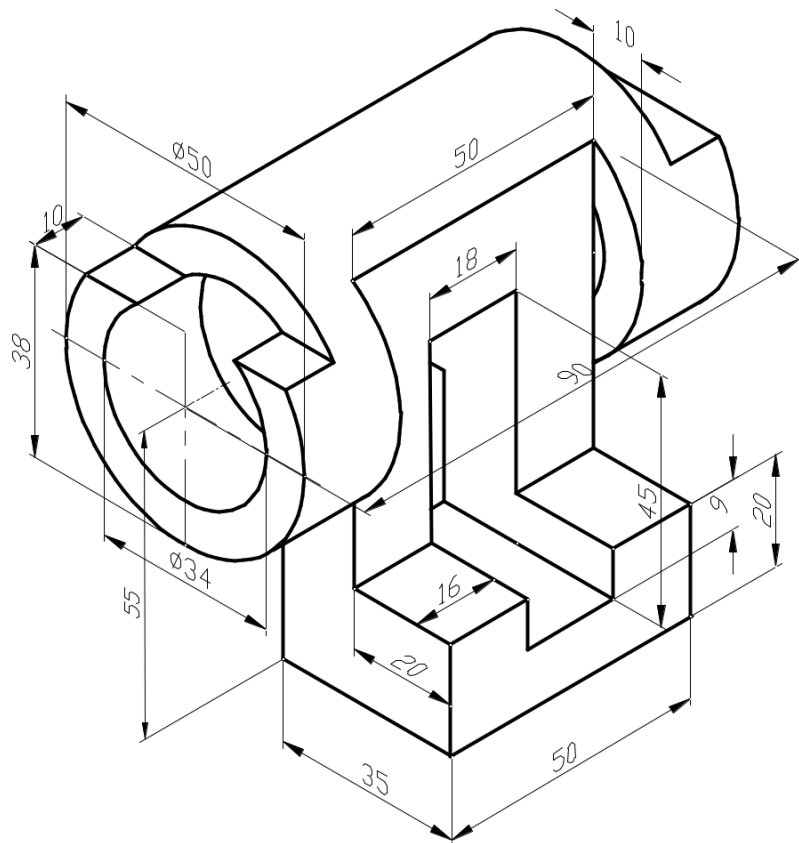
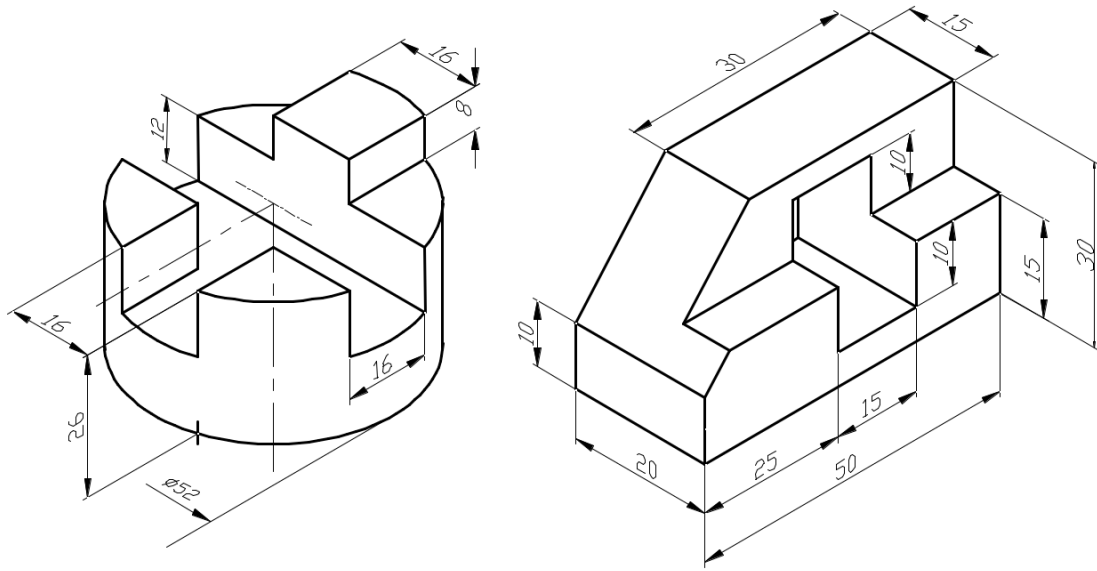

Đề 7

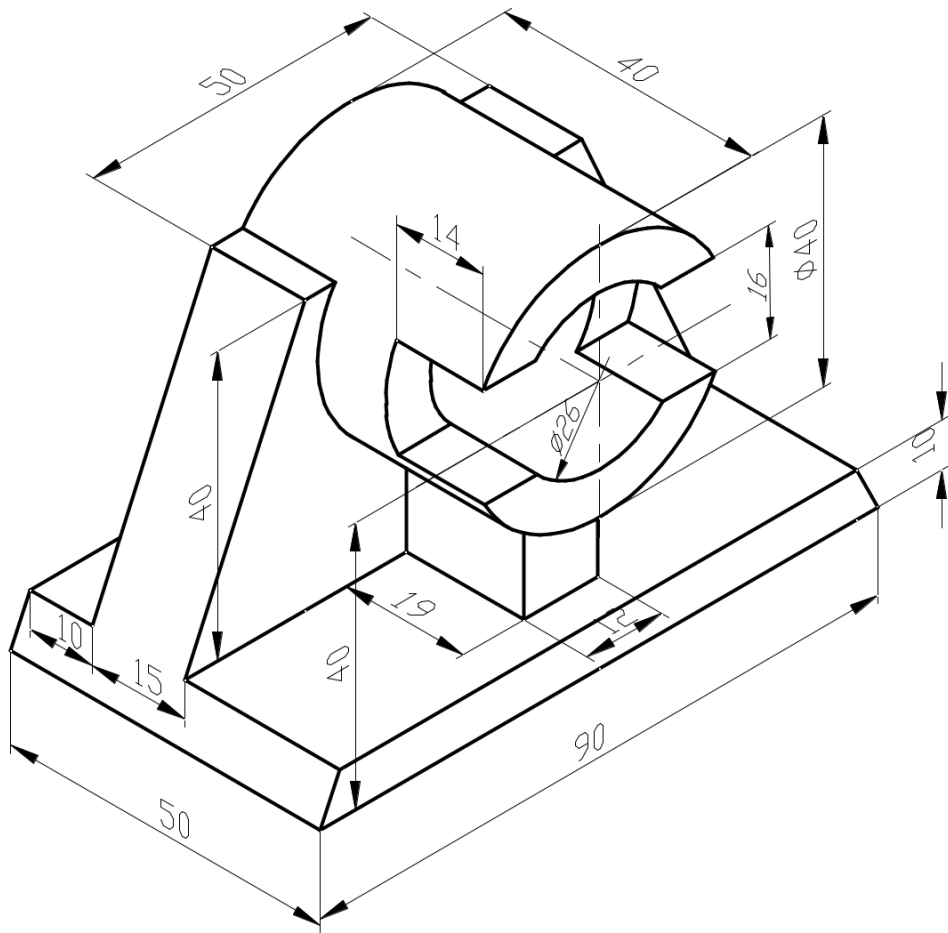
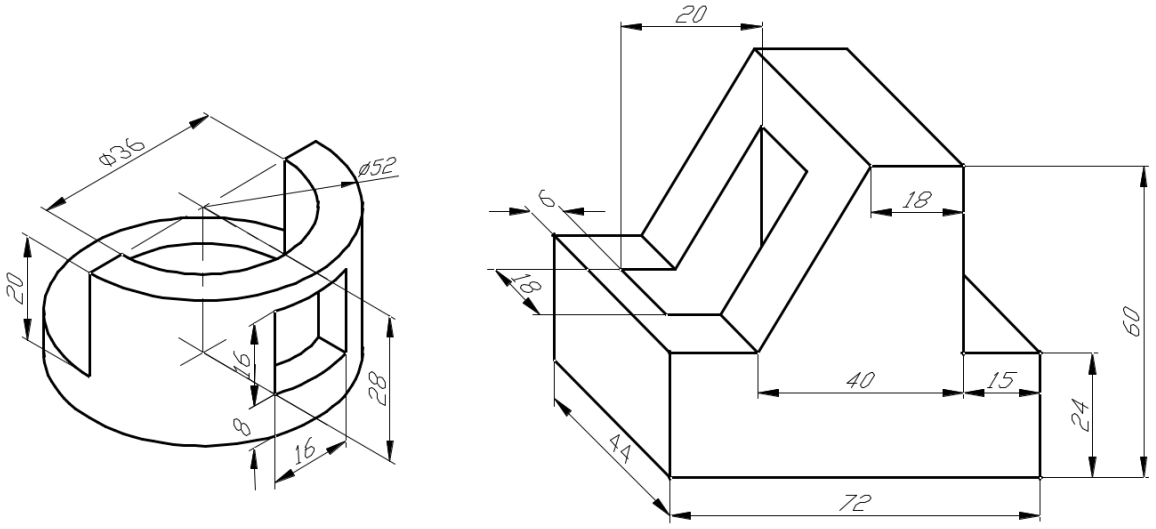

ĐỀ 8

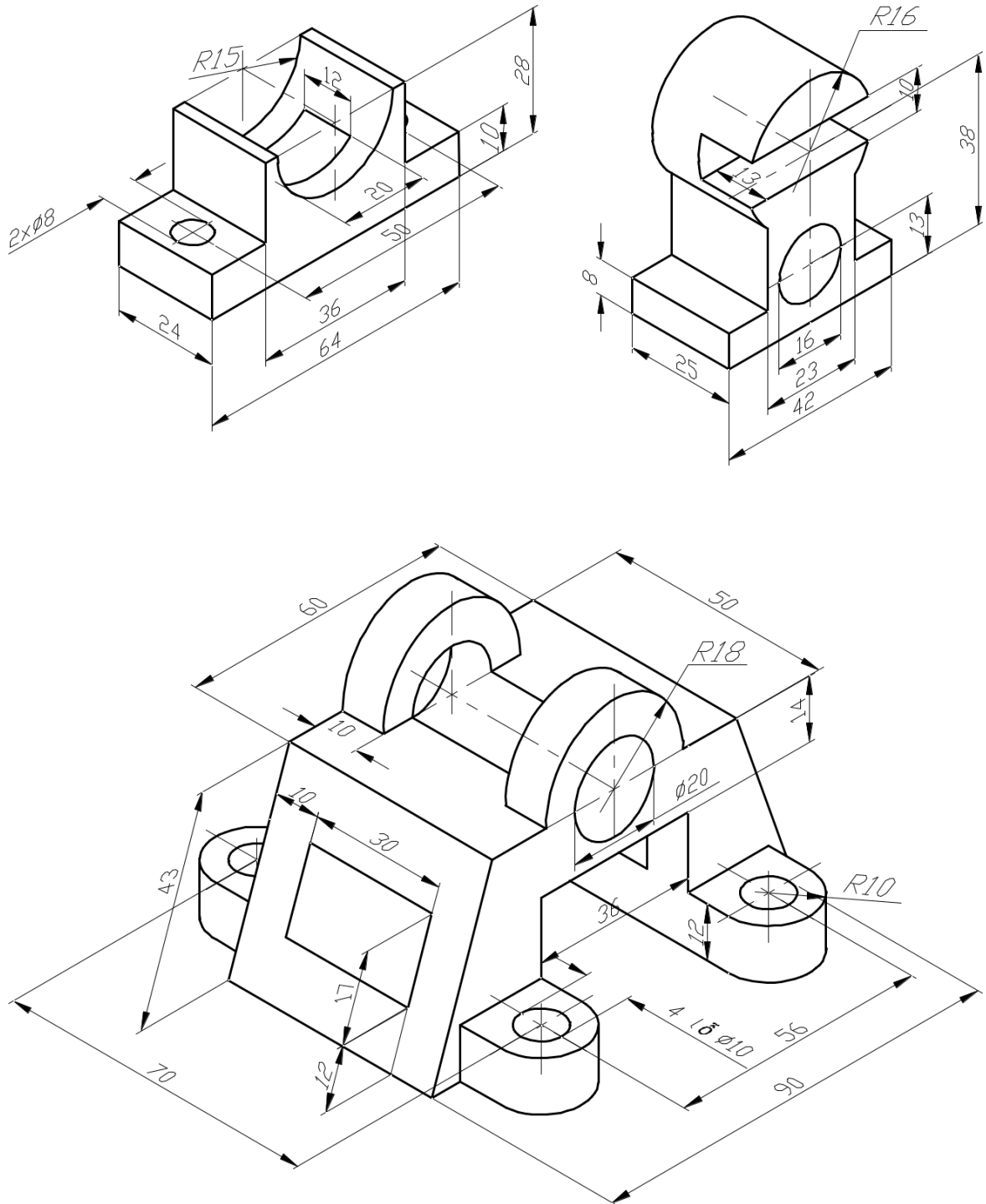

Đề 9

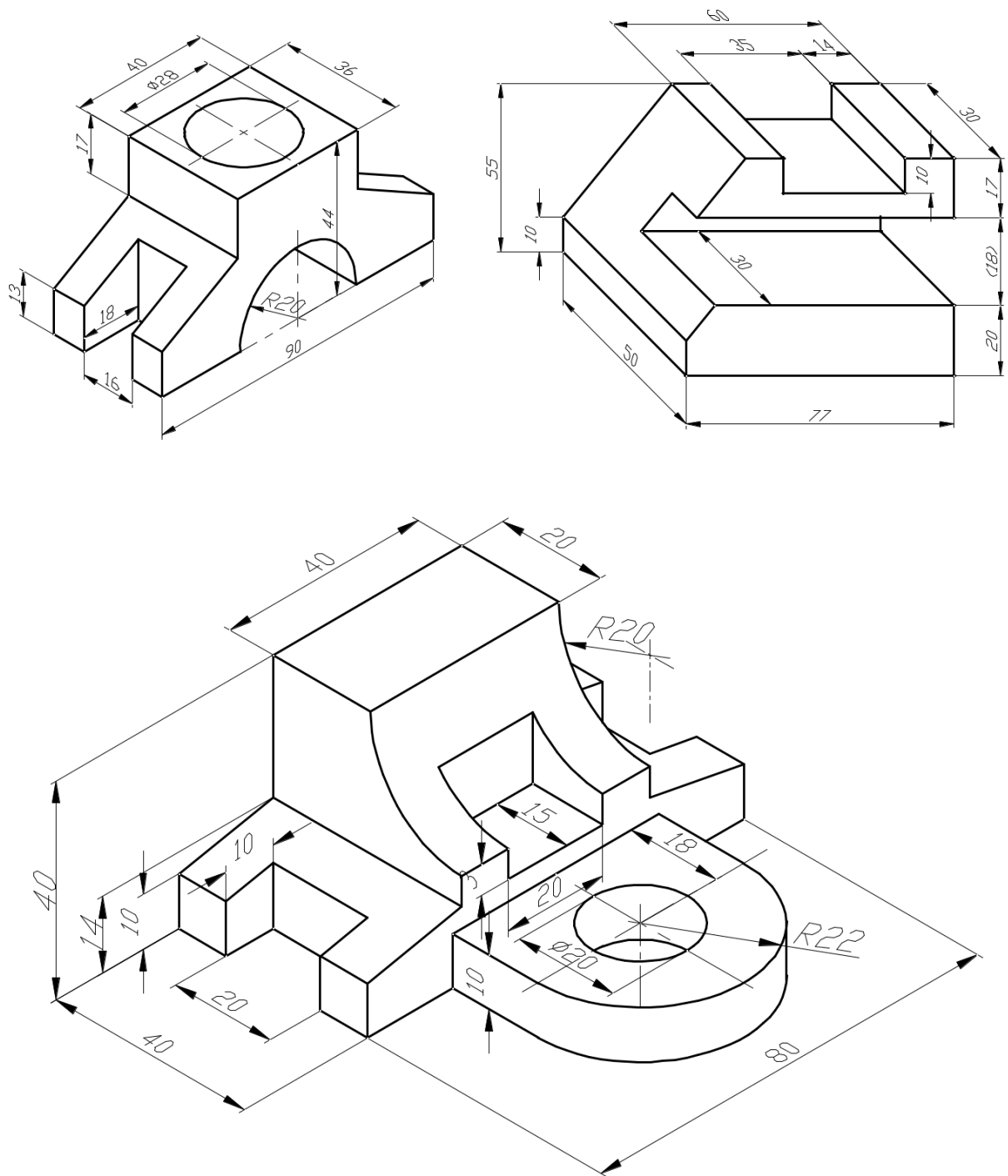

Đề 10

